

ITEM # _____

MODEL # _____

NAAM # _____

SIS # _____

AIA # _____



269212 (AOS101ECH2)

ELEKTR CONVECTIE OVEN
8 GN 1/1 LW - 80MM

Omschrijving

Punt nr

Convectie oven met elektronische besturing voor eenvoudige en nauwkeurige bediening. Boilerloze automatische vochtinjectie voor de juiste hoeveelheid stoom voor zowel bevochtiging als voor stomen. Het resultaat hiervan is een perfect product met minimale energiekosten. AIR-O-FLOW lucht geleiding met automatische regeling voor een gelijkmatig resultaat. Uitgevoerd met het automatische AIR-O-CLEAN reiniging systeem.

Belangrijkste Gegevens

- Hete lucht (convectie), 25°C tot 300°C, ideaal voor bakken met lage luchtvochtigheid. Automatische vochtinjectie met 11 standen, voor stoom generatie zonder boiler.-0 = geen vochtinjectie (bruinieren, gratineren, bakken)-1-2 = lage vochtigheid (kleine porties vlees en vis)-3-4 = lage tot gemiddelde vochtigheid (grote stukken vlees, gebraden kip en rijzen)-5-6 = gemiddelde vochtigheid (gebakken groente en eerste stap van gebakken vlees en vis)-7-8 = gemiddeld tot hoge vochtigheid (gestoofde groente)-9-10 = hoge vochtigheid (gebraden wit vlees, gepofte aardappelen, regenereren)
- Twee-staps instelling voor bereiding in twee opeenvolgende fasen.
- Variabele snelheid van de ventilator (radiaal ventilator): volledige snelheid of pulserende ventilatie (Hold) voor bakken en langzaam koken.
- Uitlaatklep elektronisch gestuurd om het overtollige vocht te verwijderen wanneer nodig.
- Automatisch en handmatig versneld terugbrengen van de oven temperatuur, bij de overgang van een hogere naar een lagere temperatuur.
- air-o-clean™- Ingebouwd automatisch zelfreinigingssysteem (4 automatische en 1 semi-automatische cyclus).
- Geleverd met 1 vast geleiderrek 1/1GN, 80mm geleiderafstand.
- air-o-flow: verse lucht van buiten is gericht op de bi-functionele ventilator, wordt verwarmd en vervolgens de ovenkamer ingeblazen om zo een gelijkmatig bakresultaat te garanderen.
- 1-punts kerntemperatuurmeter inbegrepen.

Constructie

- IPX 5 waterdicht voor gemakkelijke reiniging.
- Volledige constructie van roestvrijstaal AISI304.
- Hygiënische naadloze ovenkamer met afgeronde hoeken voor eenvoudige reiniging.
- Deur met dubbelwandig thermoglas en ventilatie openingen om de buitenruit koel te houden. Scharnierende binnenruit voor eenvoudige reiniging.
- Scharnierend frontpaneel voor eenvoudige toegang voor service van de belangrijkste componenten.

Gekeurd: _____

Optionele Accessoires

- Automatische waterverzachter PNC 921305
- Kit wielen voor onderstel voor ovens GN 1/1 en GN 2/1 PNC 922003
- 2 roestvrij stalen roosters GN 1/1 PNC 922017
- 2 roosters voor hele kippen GN 1/1 (8 stuks per rooster - 1,2 kg/stuk) PNC 922036
- Rooster voor hele kippen GN 1/2 (4 stuks per rooster - 1,2 kg/stuk) PNC 922086
- Spuitpistool met slang, montage aan zijkant oven PNC 922171
- Bakplaat, 400x600mm, met 5 rijen voor stokbrood, geperforeerd aluminium met siliconen coating PNC 922189
- Bakplaat, 400x600mm, met 4 opstaande randen, geperforeerd aluminium, 400x600x20mm PNC 922190
- Bakplaat, 400x600mm, met 4 opstaande randen, aluminium, 400x600x20mm PNC 922191
- Detergentenhouder, voor montage in open onderstel PNC 922212
- 2 frietmandjes voor ovens PNC 922239
- Kit deurgreep met veiligheidsstand PNC 922265
- Vetopvangschaal 100mm PNC 922321
- Roker voor LW en CW ovens PNC 922338
- Ophanghaak PNC 922348
- - NOT TRANSLATED - PNC 922364



Front aanzicht

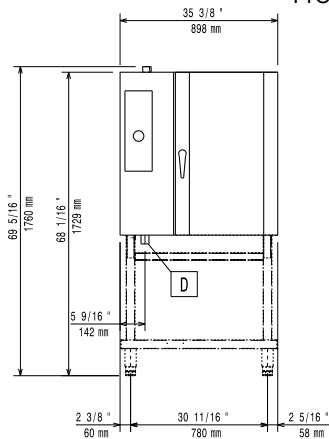

Zij aanzicht

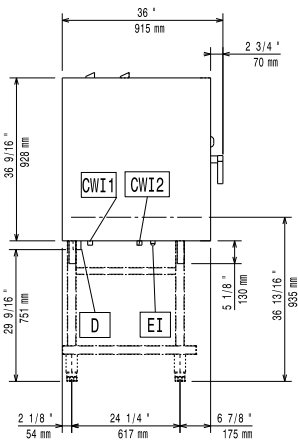

- CWI1 = Koud water invoer
- CWI2 = Koud water invoer 2
- D = Afvoer
- EI = Elektrische aansluiting

Boven aanzicht

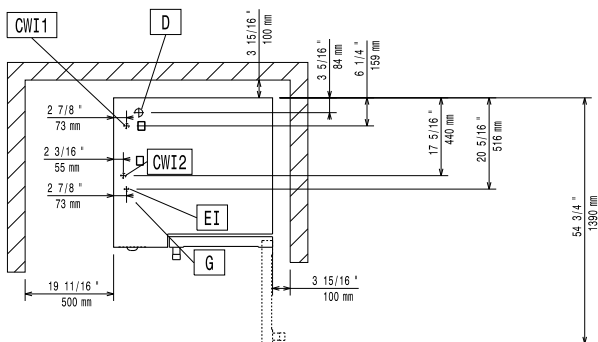

Elektrisch

Voltage:
269212 (AOS101ECH2) 380-400 V/3N ph/50/60 Hz

Aangesloten vermogen: 17.5 kW

Water:

Water invoer "CW" aansluiting: 3/4"

Druk: 1.5-4.5 bar

Afvoer "D": 1"1/4"

Capaciteit:

GN: 8 - 1/1 Gastronorm

Algemene Gegevens:

Gewicht, netto: 139 kg

Transport gewicht: 159 kg

Transport hoogte: 1265 mm

Transport lengte: 955 mm

Transport breedte: 985 mm

Transport volume: 1.19 m³

